

GLOBAL PUMP SOLUTION DOOCH

60Hz



• NDS B



• NDS V

SUBMERSIBLE PUMP

NDS B(배수), NDS V(오수) SERIES - 3HP 이상

형식표시

NDS 22 B

펌프용도

B 표기: 배수펌프(Volute)

V 표기: 오수펌프(Vortex)

펌프 모델명



재질특징

- **Impeller**
특수재질과 열처리로 마모율을 최대로 줄였고, 어떠한 조건에서도 펌프성능을 발휘 할 수 있도록 축적된 설계기술로 제작
- **Bearing**
고속회전 및 고온에 적합한 베어링을 채택하여, 장시간 운전하여도 이상이 없는 특수 베어링을 사용
- **Input of cable**
특수고무 및 에폭시 몰딩과 수중방수구조를 갖쳤으며, 케이블을 잡아당겨 찢기거나 빠지는 것을 방지하기 위한 안전고리를 장착
- **Mechanical seal**
완벽한 방수처리를 자랑하며 높은 수압에도 견딜 수 있는 특수 Mechanical seal을 사용하여 펌프의 수명을 높임
- **Motor**
최신장비와 원선도법을 이용하여 정확한 모터 특성을 산출 하였으며, 높은 기동 토크 및 고효율의 모터로 특수 설계된 모터임
- **Casting**
주물은 기포로 인한 누수방지를 위하여 물속에서의 철저한 공압검사를 거친 완벽한 주물만을 사용

용도

- 공장, 대형건물등의 오수 및 배수용
- 지하상가, 아파트단지, 지하철의 오수 및 배수용
- 기타 고양정 오수 및 배수용
- 합병처리장 상수도 압송용
- 분수 및 장식용 폭포수 배수용

특장점

- Semi - Open impeller 사용
- 펌프의 효율성 향상으로 경제적인 소비전력
- 고양정에서 최고의 성능 발휘
- Double mechanical seal을 사용하여 완벽한 방수 기능
- 자동탈착장치를 이용하여 신속하고 간단한 설치

재질

Part Name	Standard
Casing	GC200
Impeller	GC200
Shaft	STS410
Shaft sealing	Mechanical seal

펌프사양

모델명	토출구경	출력 (kW)	최대양수량 (m ³ /h)	최대양정 (m)
NDS 22B	80A	2.2	45	30
NDS 37B		3.7	51	40
NDS 55B		5.5	54	47
NDS 75B	100A	7.5	87	51
NDS 110B		11	90	57
NDS 150B		15	108	60

NDS 22B / 37B / 55B / 75B / 110B / 150B

수중 배수 펌프

제품구조

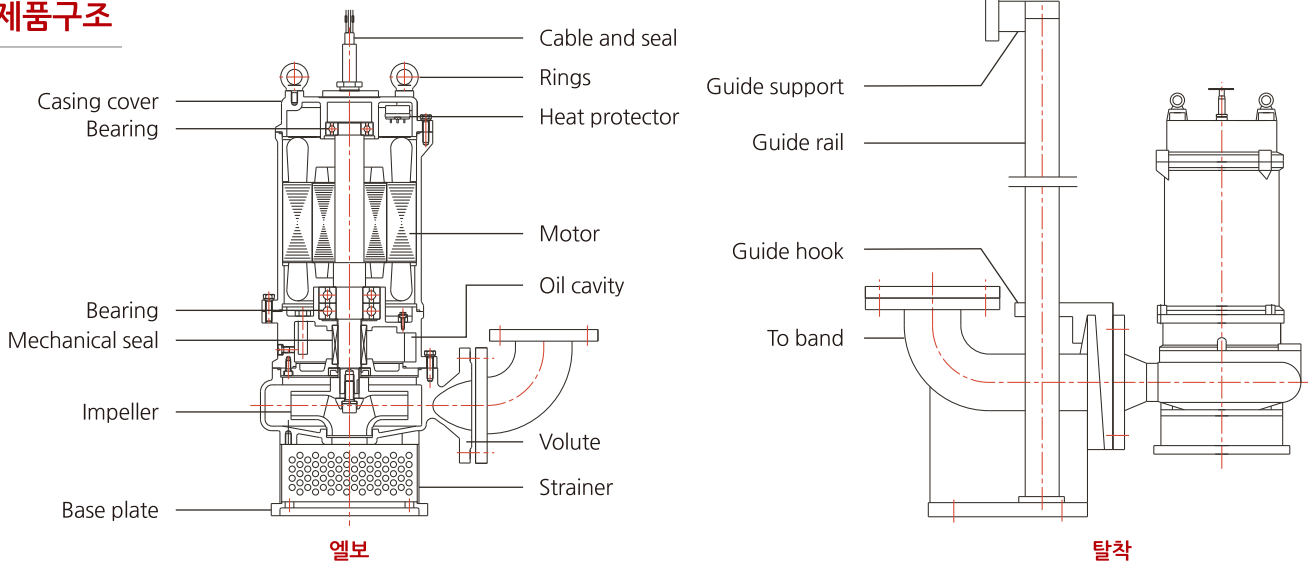

성능 곡선도

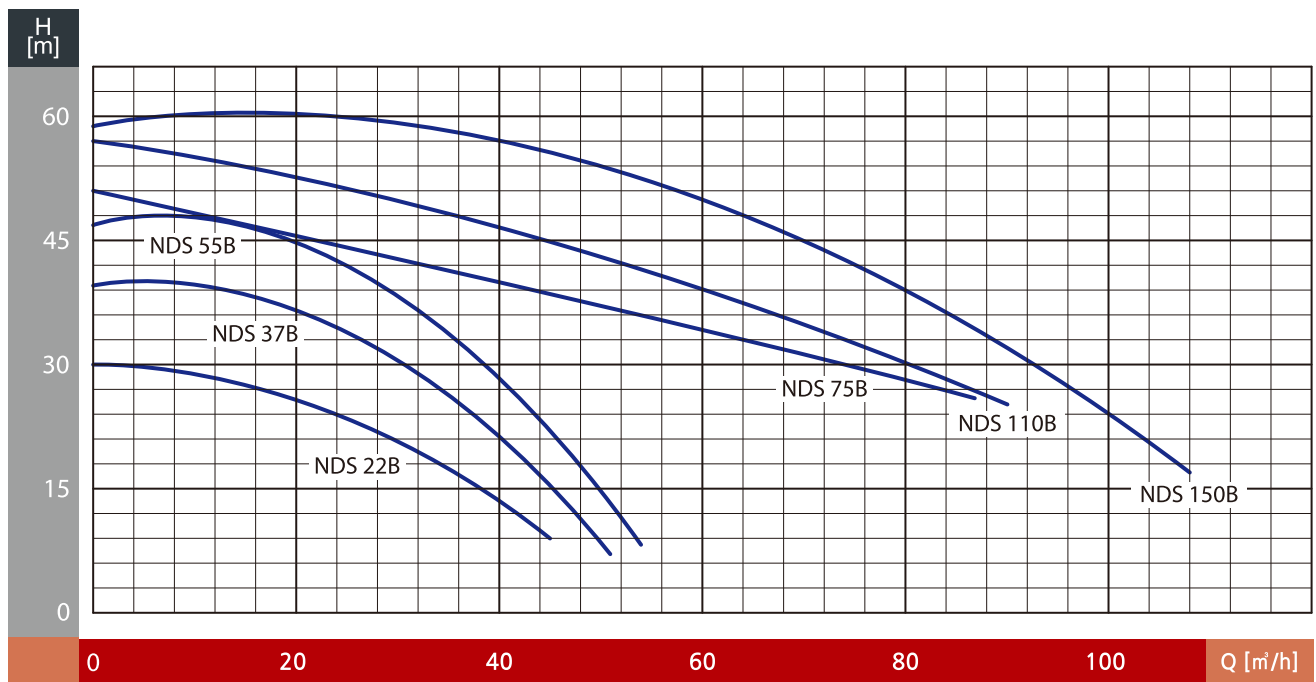

외형치수

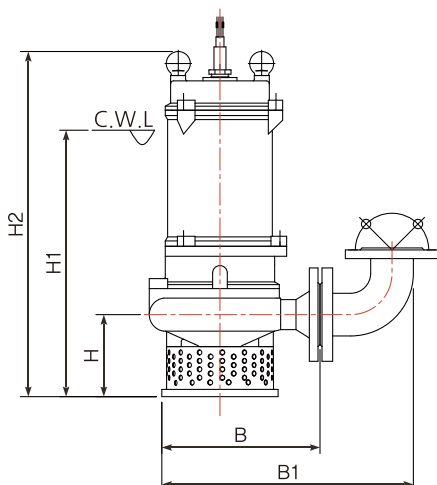

모델명	B	B1	H	H1	H2
NDS 22B	280	400	125	450	520
NDS 37B	315	425	140	545	625
NDS 55B	315	425	140	545	625
NDS 75B	420	580	150	600	700
NDS 110B	420	580	150	710	940
NDS 150B	420	580	150	770	1000

형식표시

NDS 22 V

펌프용도

B 표기: 배수펌프(Volute)

V 표기: 오수펌프(Vortex)

펌프 모델명



재질특징

- **Impeller**
특수재질과 열처리로 마모율을 최대로 줄였고, 어떠한 조건에서도 펌프성능을 발휘 할 수 있도록 축적된 설계기술로 제작
- **Bearing**
고속회전 및 고온에 적합한 베어링을 채택하여, 장시간 운전하여도 이상이 없는 특수 베어링을 사용
- **Input of cable**
특수고무 및 에폭시 몰딩과 수중방수구조를 갖쳤으며, 케이블을 잡아당겨 찢기거나 빠지는 것을 방지하기 위한 안전고리를 장착
- **Mechanical seal**
완벽한 방수처리를 자랑하며 높은 수압에도 견딜 수 있는 특수 Mechanical seal을 사용하여 펌프의 수명을 높임
- **Motor**
최신장비와 원선도법을 이용하여 정확한 모터 특성을 산출 하였으며, 높은 기동 토크 및 고효율의 모터로 특수 설계된 모터임
- **Casting**
주물은 기포로 인한 누수방지를 위하여 물속에서의 철저한 공압검사를 거친 완벽한 주물만을 사용

용도

- 공장, 대형건물등의 오수 및 배수용
- 지하상가, 아파트단지, 지하철의 오수 및 배수용
- 기타 고양정 오수 및 배수용

특장점

- Semi - Open impeller 사용
- 펌프의 효율성 향상으로 경제적인 소비전력
- 고양정에서 최고의 성능 발휘
- Double mechanical seal을 사용하여 완벽한 방수 기능
- 자동탈착장치를 이용하여 신속하고 간단한 설치

재질

Part Name	Standard
Casing	GC200
Impeller	GC200
Shaft	STS410
Shaft sealing	Mechanical seal

펌프사양

모델명	토출구경	출력 (kW)	최대양수량 (m ³ /h)	최대양정 (m)
NDS 22V	80A	2.2	45	25
NDS 37V		3.7	51	27
NDS 55V	100A	5.5	54	33
NDS 75V		7.5	87	49
NDS 110V		11	90	52
NDS 150V		15	108	56

NDS 22V / 37V / 55V / 75V / 110V / 150V

수중 오수 펌프

제품구조

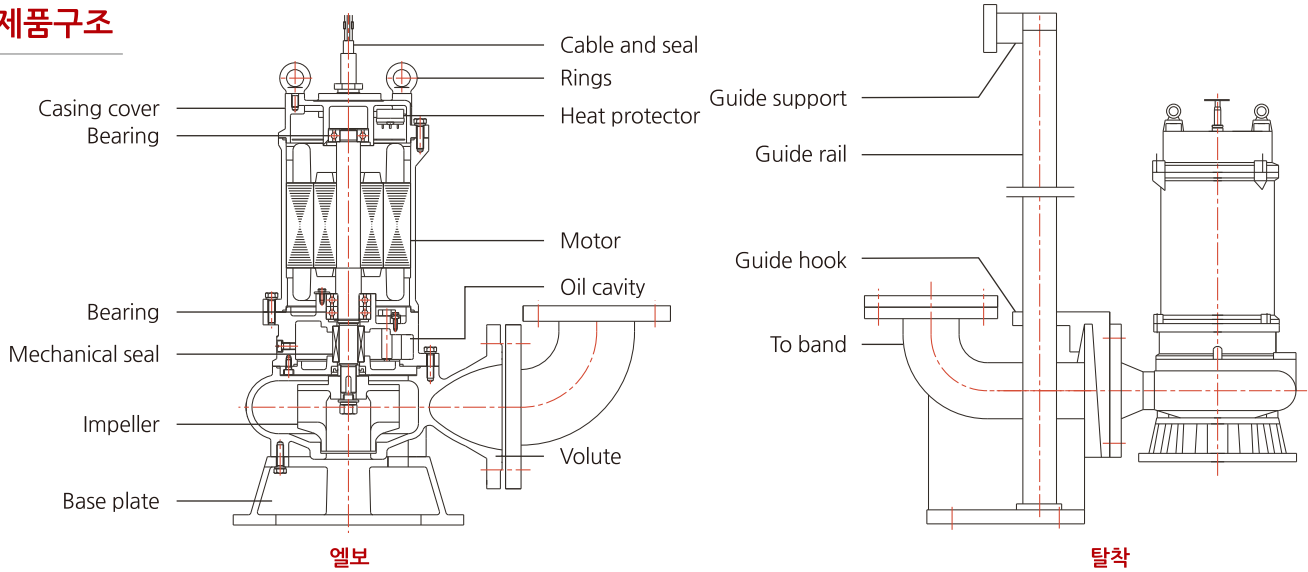

성능 곡선도

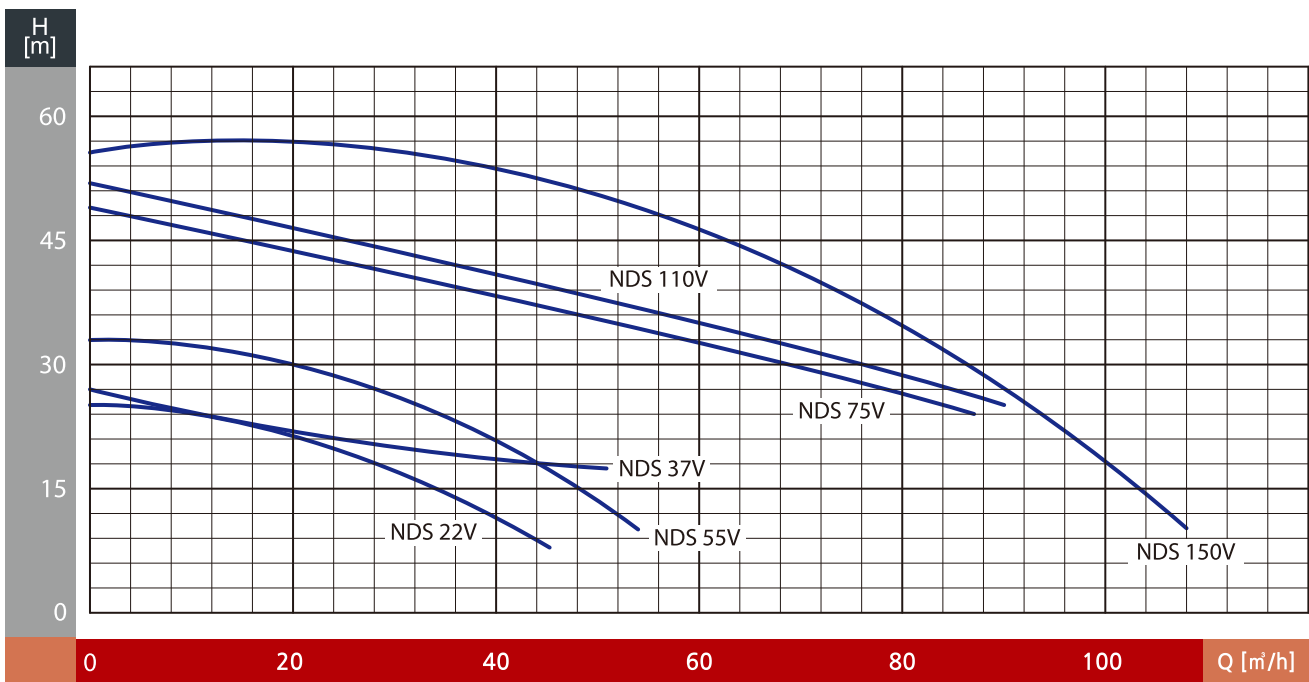

외형치수

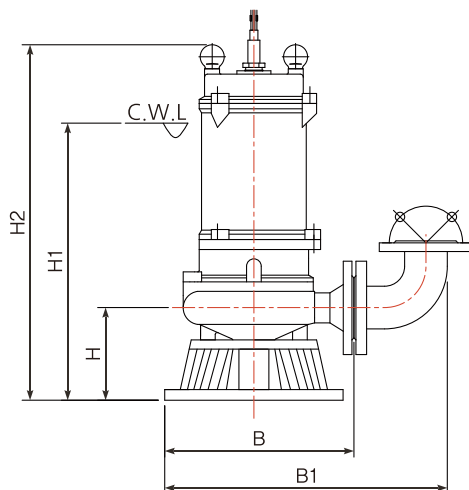

모델명	B	B1	H	H1	H2
NDS 22V	280	400	125	450	520
NDS 37V	315	425	140	520	600
NDS 55V	315	435	140	545	625
NDS 75V	420	580	150	600	700
NDS 110V	420	580	150	710	940
NDS 150V	420	580	150	770	1000